

DETALLES DE PRODUCTO - CAJAS PORTAHERRAMIENTAS

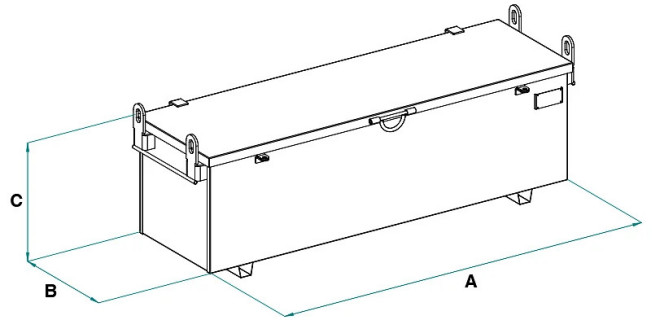

Codigo	Capacidad (kg)	Capacidad (L)	Peso (kg)	Dimensiones (mm)		
				A	B	C
PA-10.05	400	200	45	900	400	500
PA-10.10	500	420	75	900	900	500
PA-18.06	500	425	80	1700	500	500
PA-20.07	500	1460	165	1950	996	752
PA-17.08E	400	700	80	1700	830	595/415

DETALLES DE PRODUCTO - CAJAS PORTAHERRAMIENTAS

Almacenamiento y manipulación



Cajas portaherramientas

Surtido de cajas de herramientas en versión pintada

Presentamos nuestros cajones para herramientas pintados, una solución robusta y duradera para el transporte y almacenamiento seguro de herramientas en diversos entornos laborales. Estos cajones están diseñados con atención para ofrecer una combinación de robustez, protección contra la corrosión y facilidad de uso.

Características Principales: Robustez y Durabilidad: Los cajones están contruidos con materiales de alta calidad para garantizar robustez y durabilidad, resistiendo el desgaste diario y las exigencias del trabajo en obra.

Recubrimiento Protector: El recubrimiento en polvo añade una capa protectora, ayudando a preservar la apariencia estética del cajón y protegiéndolo de los elementos.

Manijas Laterales y Soportes de Elevación: Las manijas laterales permiten un fácil movimiento manual, los soportes de elevación en la base facilitan el transporte con carretillas elevadoras y los ganchos laterales permiten el levantamiento con cadenas de cuatro patas y grúas.

Protección: La construcción de los cajones asegura que las herramientas en su interior estén protegidas de condiciones meteorológicas adversas. **Cerrable con Candado:** Posibilidad de cierre con candado para garantizar la seguridad de las herramientas durante el transporte y almacenamiento. A solicitud, podemos personalizar las dimensiones de los cajones para satisfacer las necesidades específicas de nuestros clientes, garantizando una solución a medida para cada situación laboral. Este producto está construido y probado según las normas UNI EN ISO 12100, UNI EN 10027-1 y UNI EN 10204 y se entrega con la etiqueta metálica correspondiente y el certificado de conformidad. Todos nuestros productos están cubiertos por una garantía de un año (Directiva Europea).

Sectores de aplicación

 Construcción