

## DETALLES DE PRODUCTO - CONTENEDOR PARA MANIPULADORES TELESCÓPICOS

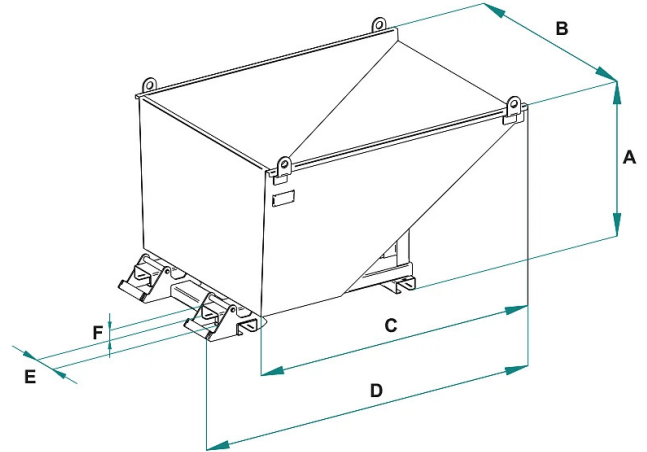

Codigo	Capacidad (kg)	Capacidad (L)	Peso (kg)	Dimensiones (mm)					
				A	B	C	D	E	F
THDB-2/1000	2000	1000	138	964	1235	1600	1848	144	62

## DETALLES DE PRODUCTO - CONTENEDOR PARA MANIPULADORES TELESCÓPICOS

**Amasadoras basculantes**



### Contenedor para manipuladores telescópicos

#### Contenedor basculante para manipuladores telescópicos

El contenedor basculante para manipuladores telescópicos está diseñado para la recogida, transporte y descarga rápida de materiales de desecho, escombros y restos en obras de construcción y entornos industriales.

Compatible con manipuladores telescópicos, este contenedor agiliza las operaciones de manipulación gracias a su práctico sistema de basculamiento automático, que permite descargar el material de forma sencilla y segura, sin necesidad de intervención manual.

La estructura de acero de alta resistencia garantiza una capacidad de carga máxima de 2.000 kg, mientras que la capacidad de 1.000 L lo hace ideal para la gestión diaria de residuos y escombros de obra.

#### Características principales

- Compatible con manipuladores telescópicos
- Sistema de basculamiento automático para una descarga rápida y segura
- Estructura de acero para uso intensivo
- Provisto de alojamientos para horquillas
- Sistema de seguridad anti-desenganche
- Pintura en polvo epoxi para mayor resistencia a agentes externos
- Ideal para construcción, demolición e industria

#### Ventajas del contenedor basculante Boscaro

El contenedor está diseñado para optimizar la gestión de materiales de desecho en obra, reduciendo considerablemente los tiempos operativos y limitando la manipulación manual.

El sistema de descarga automática permite al operador vaciar rápidamente el contenedor directamente en el punto deseado, aumentando la eficiencia y la seguridad durante todas las fases operativas.

#### Aplicaciones

El contenedor basculante para manipuladores telescópicos es ideal para:

- Obras de construcción
- Plantas industriales
- Trabajos de demolición y rehabilitación
- Recogida de escombros y residuos
- Gestión de restos de producción
- Gestión de residuos de obra

#### Seguridad y calidad

Como todos los productos de la marca Boscaro, el contenedor THDB se fabrica siguiendo altos estándares de calidad, utilizando materiales seleccionados y procesos de producción controlados, cumpliendo con la normativa vigente en materia de seguridad.

## DETALLES DE PRODUCTO - CONTENEDOR PARA MANIPULADORES TELESCÓPICOS

---

### Sectores de aplicación

 Industria  Construcción