

## DETALLES DE PRODUCTO - HORQUILLA PARA GRÚA CON EQUILIBRIO MANUAL Y REGULABLE EN ANCHURA Y ALTURA

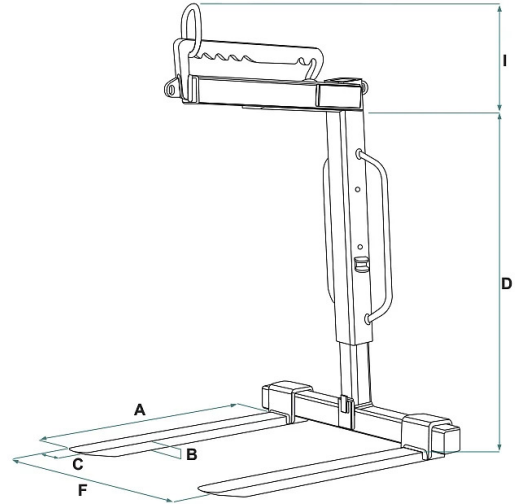

Codigo	Capacidad (kg)	Peso (kg)	Dimensiones (mm)					
			A	B	C	D	F	I
MBR-10	1000	110	1000	25	90	1000-1450	350-1000	400
MBR-15	1500	145	1000	30	90	1000-1600	350-1000	400
MBR-20	2000	160	1000	35	100	1200-1800	350-1000	400
MBR-25	2500	215	1000	40	90	1200-1800	350-1000	400
MBR-30	3000	225	1000	35	120	1200-1800	350-1000	400

## DETALLES DE PRODUCTO - HORQUILLA PARA GRÚA CON EQUILIBRIO MANUAL Y REGULABLE EN ANCHURA Y ALTURA

Horquillas para grúa



### Horquilla para grúa con equilibrio manual y regulable en anchura y altura

#### Horquilla regulable en altura con equilibrio manual

La horquilla telescópica MBR representa una solución versátil para el levantamiento y la manipulación eficiente de palets de varios tamaños. Sus características principales incluyen un sistema telescópico ajustable en altura, equilibrio manual con anillo deslizante y púas ajustables para una mayor adaptabilidad. Características Principales:

1. Sistema Telescópico en Altura: La horquilla está equipada con un sistema telescópico ajustable en altura que permite levantar palets de varios tamaños. Esta característica añade versatilidad y flexibilidad durante las operaciones diarias de levantamiento, especialmente con grúas hidráulicas para camiones.
2. Equilibrio Manual con Anillo Deslizante: El equilibrio manual con anillo deslizante permite al operador ajustar el equilibrio de la horquilla según la carga levantada. El anillo deslizante ofrece un control directo y fácil durante las operaciones de levantamiento.
3. Púas Ajustables: La horquilla está equipada con púas ajustables que permiten adaptar el ancho de la horquilla al tamaño de la carga. Esta característica hace que la horquilla sea ideal para levantar cargas de varios tamaños y formas.
4. Construcción Robusta: Fabricada con materiales de alta calidad, la horquilla está diseñada para garantizar resistencia y durabilidad a lo largo del tiempo. La robusta estructura es capaz de soportar cargas pesadas manteniendo un rendimiento fiable.
5. Facilidad de Uso: La horquilla está diseñada para ser fácilmente maniobrable, con un anillo deslizante que simplifica el equilibrio manual. Las asas bien posicionadas facilitan la inserción y extracción de la horquilla de los palets. Este modelo es adecuado para su uso en grúas de camión. Todas las horquillas cumplen con las normas EN13155 y vienen con una correa y un trinquete, garantizando seguridad y cumplimiento con las normas europeas de levantamiento. Además, están equipadas con 2 placas perforadas soldadas para la instalación de una red de seguridad. Nota: Es importante seguir las instrucciones proporcionadas en el manual de uso y mantenimiento para garantizar el uso seguro y eficiente de la horquilla.

#### Sectores de aplicación

 Construcción  Elevación